

ESPECIFICACIONES DE LAS ABRAZADERAS PARA CABLES KOZ ST 36-52

| | |
|--------------------------------|---|
| Aplicación: | Son adecuadas para la instalación de cables unipolares y multipolares de baja, media y alta tensión en disposición unipolar. |
| Gama: | Son adecuadas para sujetar cables con un diámetro nominal exterior comprendido entre 36 mm y 52 mm. |
| Material: | Poliamida negra (PA66), fibra de vidrio reforzada, material no reciclado. |
| Es resistente al fuego: | UL94 V-0 y clasificación según DIN 5510-2:2009 con clase de inflamabilidad S3, humos SR2 y emisión de partículas ST-2. |
| Pruebas: | Certificadas según la normativa internacional NEN-EN-IEC 61914:2016. |
| Temperatura: | Aplicación permanente desde -80°C a +120°C. Calentamiento breve hasta +220°C. |
| Ventajas: | Son resistentes a los aceites, a las grasas, al hielo, al calor, a los rayos ultravioleta, al ozono, a la sal, a la humedad, a los ácidos, a los químicos agresivos y a la radiación nuclear. No se oxidan ni son propensas a la corrosión, no son magnéticas ni conductoras. No contienen halógenos, no tienen ángulos agudos. Tienen garantía de por vida, son muy sencillas de instalar y están disponibles en todas las partes del mundo. |

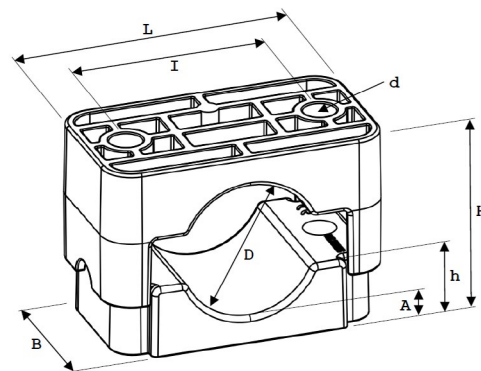

Esfuerzo de torsión inicial: 5 – 8 Nm.
(dependiendo de las especificaciones del fabricante del cable).

Han sido realizadas pruebas por KEMA, SGS, KU LEUVEN, UL y Schneider.

Todos los productos mostrados en este catálogo cumplen en su totalidad con la lista de las últimas Directivas de la Unión Europea 2011/65/EU (RoHS). En cumplimiento con todas las obligaciones legales REACH.

DIMENSIONES EN MILÍMETROS

| Tipo | DØ | L | B | I | dØ | H | h | A | Esfuerzo (N) |
|--------------|-------|-----|----|----|------|-------|----|----|--------------|
| KOZ ST 36-52 | 36-52 | 108 | 60 | 75 | 12,5 | 58-74 | 27 | 11 | 28.000 |